

# Fiche technique

Caractéristiques du produit



## Cuiseur à pâtes électrique

<b>Modèle</b>	<b>Code SAP</b>	00008945
VT 740 E	<b>Groupe d'articles</b>	Cuiseurs de pâtes et bains-marie



- Volume de la cuve [L]: 23
- Entrée d'eau: Robinet mécanique
- Type de vidange: Dans le meuble
- Vidange avec fusible de sécurité: Oui
- Matériel: AISI 304 plaque supérieure et revêtement
- Indice de protection d'enveloppe: IP24
- Température maximale de l'appareil [° C]: 110
- Nombre de paniers: 1

<b>Code SAP</b>	00008945	<b>Puissance électrique [kW]</b>	7.500
<b>Largeur nette [mm]</b>	400	<b>Alimentation</b>	400 V / 3N - 50 Hz
<b>Profondeur nette [mm]</b>	730	<b>Volume de la cuve [L]</b>	23
<b>Hauteur nette [mm]</b>	900	<b>Nombre de paniers</b>	1
<b>Poids net [kg]</b>	51.20		

# Fiche technique

Dessin technique



## Cuiseur à pâtes électrique

Modèle

Code SAP

00008945

VT 740 E

Groupe d'articles

Cuiseurs de pâtes et bains-marie

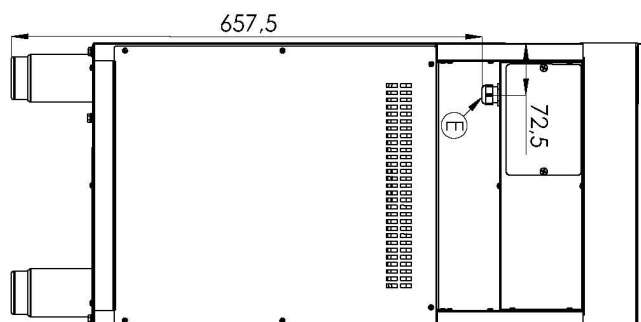
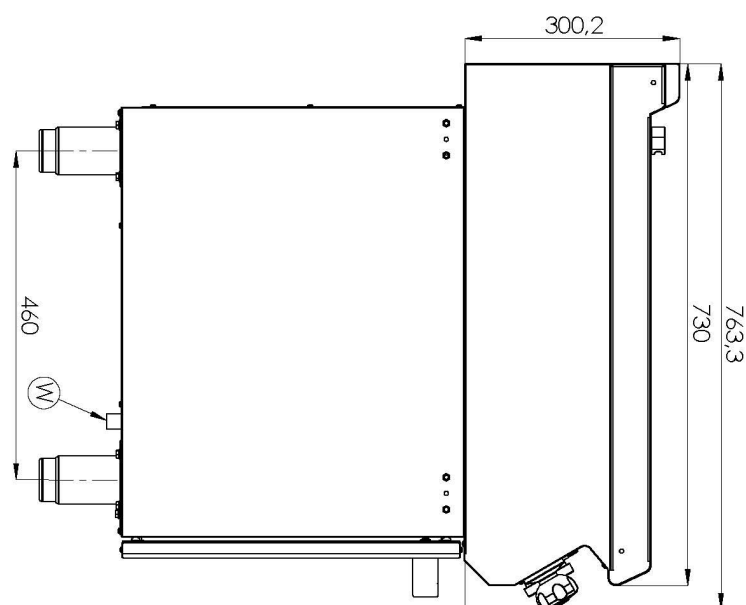
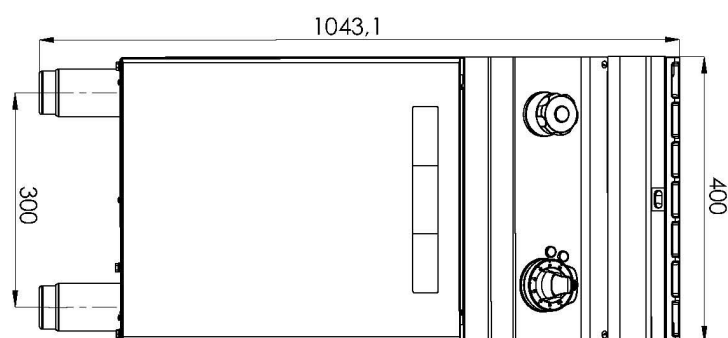

# Fiche technique

## Paramètres techniques



### Cuiseur à pâtes électrique

<b>Modèle</b>	<b>Code SAP</b>	00008945
VT 740 E	<b>Groupe d'articles</b>	Cuiseurs de pâtes et bains-marie

**1. Code SAP:**

00008945

**2. Largeur nette [mm]:**

400

**3. Profondeur nette [mm]:**

730

**4. Hauteur nette [mm]:**

900

**5. Poids net [kg]:**

51.20

**6. Largeur brute [mm]:**

440

**7. Profondeur brute [mm]:**

800

**8. Hauteur brute [mm]:**

1080

**9. Poids brut [kg]:**

57.50

**10. Type d'appareil:**

Appareil électrique

**11. Type de construction de l'appareil:**

Stationnaire

**12. Puissance électrique [kW]:**

7.500

**13. Alimentation:**

400 V / 3N - 50 Hz

**14. Indice de protection d'enveloppe:**

IP24

**15. Couleur de l'appareil:**

Acier inoxydable

**16. Matériel:**

AISI 304 plaque supérieure et revêtement

**17. Type de plan de travail:**

Emboutie aux formes et angles arrondis - nettoyage d'entretien confortable

**18. Matériau de la plaque supérieure:**

Acier inoxydable

**19. Épaisseur de la plaque supérieure [mm]:**

1.50

**20. Finition de surface:**

Acier inoxydable poli

**21. Type de chauffage de l'appareil:**

Direct

**22. Volume de la cuve [L]:**

23

**23. Dimensions de la cuve [mm x mm x mm]:**

340 x 306 x 329

**24. Capacité de l'appareil [L]:**

23.00

**25. Température maximale de l'appareil [° C]:**

110

**26. Température minimale de l'appareil [° C]:**

30

**27. Accès au service:**

De l'avant en retirant le panneau avant

**28. Thermostat de sécurité:**

Oui

# Fiche technique

Paramètres techniques



## Cuiseur à pâtes électrique

Modèle

VT 740 E

Code SAP

00008945

Groupe d'articles

Cuiseurs de pâtes et bains-marie

### 29. Pieds réglables:

Oui

### 30. Matériel de l'élément chauffant:

Incoloy

### 31. Nombre de paniers:

1

### 32. Faux fond:

Oui

### 33. Nombre de cuves:

1

### 34. Matériau de la cuve:

AISI 316 - Acier inoxydable très résistant à l'eau salée

### 35. Ratio puissance / litre [kW / l]:

0.32

### 36. Entrée d'eau:

Robinet mécanique

### 37. Type de vidange:

Dans le meuble

### 38. Vidange avec fusible de sécurité:

Oui

### 39. Connexion d'approvisionnement en eau:

Oui

### 40. Connexion aux évacuations:

Oui

### 41. Emplacement du chauffage:

Intérieur